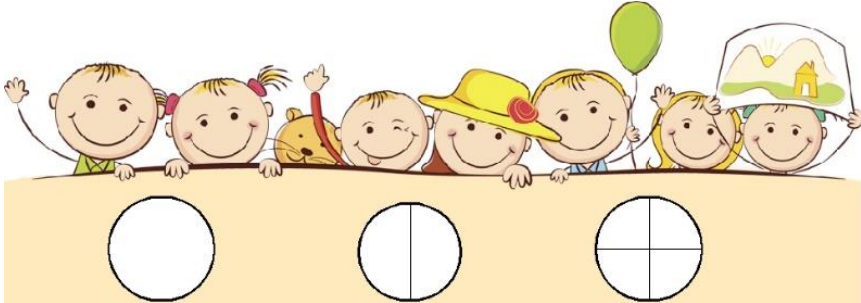

Тема: Зимние чудеса.

Образовательная область	Тема, задачи	Ход мероприятия
Познавательное развитие	Знакомить со свойствами снега, льда; расширить знания детей о неживой природе	<p>Беседа по вопросам:</p> <ul style="list-style-type: none"> -вам нравится зима? Почему? -чем отличается зима от поздней осени? Чем они похожи? -как называется первый месяц зимы? -какой сейчас месяц? Какой будет следующий месяц? -чем вы можете заниматься зимой? <p>Чтение рассказа «Что рассказывают снежинки».</p> <p>Наступила зима. Уже неделю стоит мороз. Лена с сестрою Клавдошено ходят гулять в теплых шубках, но снега не видать.</p> <p>– Когда же, наконец, пойдет снег? – нетерпеливо говорят дети. – Когда начнут падать с неба снежинки?</p> <p>Но вот как-то рано утром, как только дети встали, они заметили, что и улица, и крыши домов, и сад – все покрыто пеленою.</p> <p>– Ах, как красиво! Кругом все бело! – кричат дети. – Скорее, няня, скорее! Дай нам одеться. Мы пойдем смотреть, как падают снежинки. Оделись, захватили с собою большой зонтик и отправились.</p> <p>– Давай будем ловить снежинки! – предложил Лена и уже поднял руку вверх, чтобы поймать падавшие с неба белые комочки снега. Вдруг – о, диво! – снежинки заговорили:</p> <p>– Не трогайте нас! Не трогайте нас! Мы спускаемся на землю для того, чтобы сохранить от мороза лежащие в земле корешки, корневища и луковички трав и полевых цветов. Упав на землю, мы, снежинки, будем согревать ее, точно пух, и не дадим ни морозу, ни вьюге проникнуть к спящим в земле семенам и корешкам.</p> <p>А к весне из этих семян и корешков опять вырастет трава, вырастут растения. Цветы украсят поля, луга, сады. Не будь нас, семена замерзли бы за зиму. Хорошо и тепло им под нашим мягким покрывалом, под нашею белою шубкою и холода почти не замечают.</p> <p>А как придет весна, пригрет и нас, и землю, мы растаем, превратимся в воду и первые напоим все зернышки, все семена, все корешки. И так из года в год.</p> <p>Слушают дети и удивляются.</p> <p>– Откуда же вы беретесь, снежинки? – спросили в один голос Лена и Клавдоша.</p> <p>– Откуда? Мы замерзшие капельки воды, которая в виде пара поднимается с земли в воздух, в виде такого же пара, который поднимается иногда от тарелки с горячим супом, – объяснили снежинки. – Летом этот пар собирается в тучи и падает капельками дождя на землю. А в холодную зимнюю пору пар в небесах смерзается в хлопья, в мелкие звездочки; эти звездочки, эти хлопья – это мы, снежинки.</p> <p>Слушают Лена и Клавдоша, удивляются и бегут домой рассказать папе о странной встрече.</p> <p>– Ах вы, шалуны, – говорит, смеясь, папа, – да ведь это я вам недавно рассказывал, откуда берется снег, а вам показалось, будто снежинки заговорили!</p>

		<p>Вопросы по содержанию: -зачем снежинки спускаются на землю? -что случится с семенами, если не будет снега? -что весной происходит со снежинками? -что представляют собой снежинки?</p> <p>Пояснить, что крохотные капельки, из которых состоят тучи, облака, туман, пар, на холоде слипаются друг с другом, растут.</p> <p>Рассказ о снежинках. Предлагает рассмотреть снежинки, морозный узор на стекле; объяснить, что рисунок снежинок никогда не повторяется, но у всех снежинок есть общая черта – они все имеют по шесть лучей, их можно вписать в шестиугольник; когда снежинки слипаются, то на поверхность земли падают хлопья снега, размеры которых достигают 1-2 см.</p>		
Речевое развитие	Учить описывать снег, лед, узоры на стекле	<p>Упражнение «Что такое зима?» Просит назвать приметы зимы, описать зиму.</p> <p>Чтение стихотворения «Снежинки» К.Д. Бальмонта.</p> <div data-bbox="712 826 1473 1417" style="border: 1px solid black; padding: 10px; background-color: #ffffcc;"> <div style="text-align: center; border: 1px solid blue; padding: 5px; margin-bottom: 10px;"> <h2 style="color: blue; margin: 0;">Снежинка</h2> </div> <table style="width: 100%; border-collapse: collapse;"> <tr> <td style="width: 50%; padding: 5px; vertical-align: top;"> <p>Светло-пушистая, Снежинка белая, Какая чистая, Какая смелая!</p> <p>Дорогой бурною Легко пронесится Не в высь лазурную, На землю просится.</p> <p>Лазурь чудесную Она покинула, Себя в безвестную, Страну низринула.</p> <p>В лучах блистающих Скользит, умелая, Средь хлопьев тающих. Сохранно-белая.</p> </td> <td style="width: 50%; padding: 5px; vertical-align: top;"> <p>Под ветром веющим Дрожит, взмечается, На нём, лелеющем, Светло качается.</p> <p>Его качелями Она утешена, С его метелями Крутится бешено.</p> <p>Но вот кончается Дорога дальняя, Земли касается Звезда хрустальная.</p> <p>Лежит пушистая Снежинка смелая, Какая чистая, Какая белая!</p> </td> </tr> </table> </div> <p>Попросить назвать слова-определения, которыми поэт описывает снежинки.</p>	<p>Светло-пушистая, Снежинка белая, Какая чистая, Какая смелая!</p> <p>Дорогой бурною Легко пронесится Не в высь лазурную, На землю просится.</p> <p>Лазурь чудесную Она покинула, Себя в безвестную, Страну низринула.</p> <p>В лучах блистающих Скользит, умелая, Средь хлопьев тающих. Сохранно-белая.</p>	<p>Под ветром веющим Дрожит, взмечается, На нём, лелеющем, Светло качается.</p> <p>Его качелями Она утешена, С его метелями Крутится бешено.</p> <p>Но вот кончается Дорога дальняя, Земли касается Звезда хрустальная.</p> <p>Лежит пушистая Снежинка смелая, Какая чистая, Какая белая!</p>
<p>Светло-пушистая, Снежинка белая, Какая чистая, Какая смелая!</p> <p>Дорогой бурною Легко пронесится Не в высь лазурную, На землю просится.</p> <p>Лазурь чудесную Она покинула, Себя в безвестную, Страну низринула.</p> <p>В лучах блистающих Скользит, умелая, Средь хлопьев тающих. Сохранно-белая.</p>	<p>Под ветром веющим Дрожит, взмечается, На нём, лелеющем, Светло качается.</p> <p>Его качелями Она утешена, С его метелями Крутится бешено.</p> <p>Но вот кончается Дорога дальняя, Земли касается Звезда хрустальная.</p> <p>Лежит пушистая Снежинка смелая, Какая чистая, Какая белая!</p>			

<p>Рисование</p>	<p>Развивать изобразительные навыки, фантазию</p>	<p>Рисование белой краской на цветной бумаге морозных узоров.</p> 
<p>Формирование элементарных математических представлений</p>	<p>Упражнять в счете до 10, в делении целого на части, определении места предмета в пространстве.</p>	<p><u>Деление целого на части.</u></p>  <ul style="list-style-type: none"> • — Что это? (Круг.) • — Как его разделить на 4 равные части? (Сначала круг делим пополам, потом каждую половину еще пополам.) • — Сколько получилось частей? • — Какие они между собой? (Равные.) • — Одну часть можно назвать «четверть». Повторите. • — Сравните целое и четверть. • — Сравните половину и четверть. • — Сравните две четверти и половину. <p><u>Продолжать знакомить с понятием «одна четвертая», «две четверти», «три четверти».</u> <u>Раздает детям круги и попросить разделить их на четыре части. Просит показать $\frac{1}{4}$, $\frac{2}{4}$, $\frac{3}{4}$ круга</u></p>

3. Упражнение «Кубики».
Раздает картинки и просит зачеркнуть меньшее число в каждой паре кубиков.

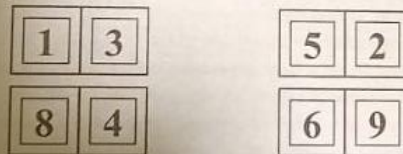

4. Упражнение «Раздели на части».
Делит круг на 2, 4, 6 и т. д. частей и просит детей сказать, сколько частей получилось.
Раздает карточки и просит разделить квадрат на два треугольника, а прямоугольник – на два квадрата.

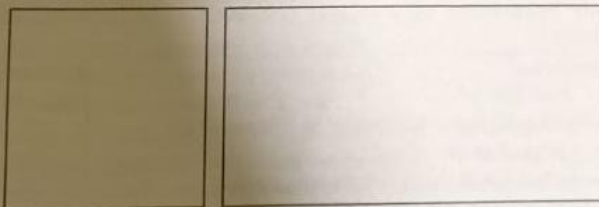

2. Упражнение «Исправь ошибки художника».
Раздает детям карточки, карандаши и читает текст:
На улице Бассейной
Один художник жил
Иногда рассеянный
Неделями ходил.
Однажды, нарисовав предметы, он поставил на картинках по рассеянности не те цифры. Исправьте ошибки художника.

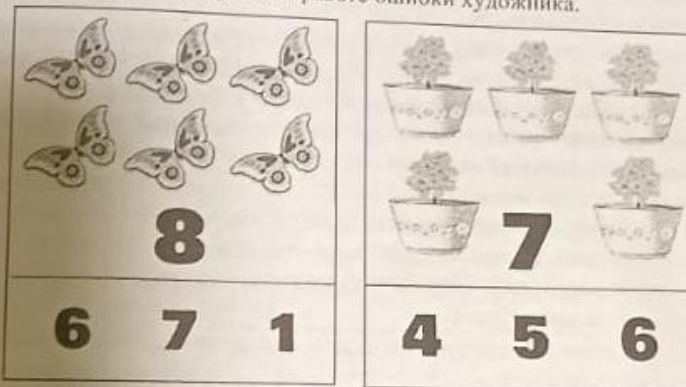

Аппликация

Учить делать снежинку из бумаги.

Конструирование снежинки из бумаги.
Объяснить и показать, как складывать бумагу, делать фигурные надрезы для получения ажурной снежинки.

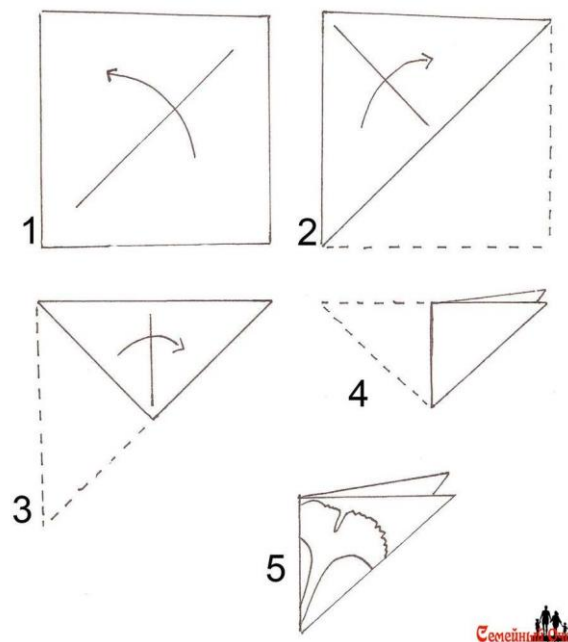

Чтение художественной литературы

В.Одоевский «Мороз Иванович». Поддерживать интерес к детской литературе; учить оценивать поступки героев литературного произведения.

Чтение сказки.

Беседа по содержанию сказки по вопросам:

- кто главные герои сказки?
- какую работу выполняла Рукодельница?
- чем занималась Ленивица?
- какая беда случилась с Рукодельницей?
- что увидела девочка в колодце?
- какую работу выполнила Рукодельница для Деда Мороза?
- как Дед Мороз отблагодарил девочку?
- как работала Ленивица у Деда Мороза?
- как Дед Мороз отблагодарил Ленивицу?
- какими словами можно описать Рукодельницу? Ленивицу?

Упражнение «Закончи предложение».

- Предлагает закончить предложения, употребляя слова «чтобы», «потому что».
- рукодельница встала рано, чтобы...
 - ведро упало в колодец, потому что...
 - Дед Мороз оставил Рукодельницу у себя на три дня, чтобы...
 - Дед Мороз сидит в колодце, потому что...
 - Ленивица тоже спустилась в колодец, чтобы...
 - Дед Мороз сам приготовил обед, потому что...
 - Ленивица не заштопала одежду Деду Морозу, потому что...
 - Дед Мороз не дал Ленивице денег, потому что...
 - Ленивица обрадовалась подарку Деда Мороза, потому что...